

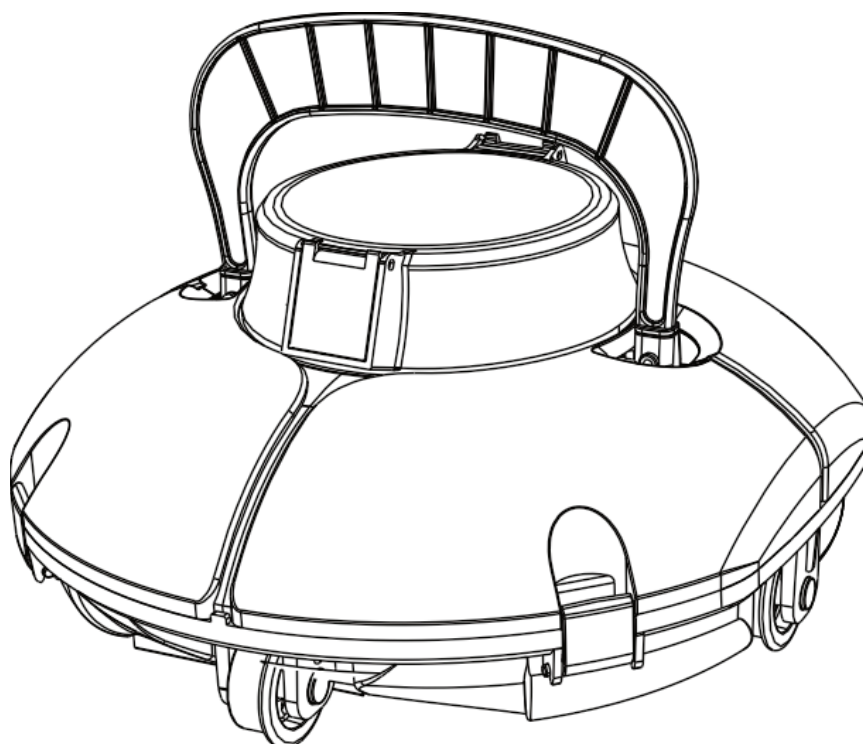

Robotický čistič bazénov

Návod na použitie

Winny 200/HJ1102P





www.wybotics.com

E-mail: support@winnypoolcleaner.com

WYBOTICS CO.,LTD

No.30,Zhongnan 4th Street West Zone,TEDA Tianjin,Čína

Všetky obchodné názvy sú registrovanými ochrannými známkami príslušných výrobcov.

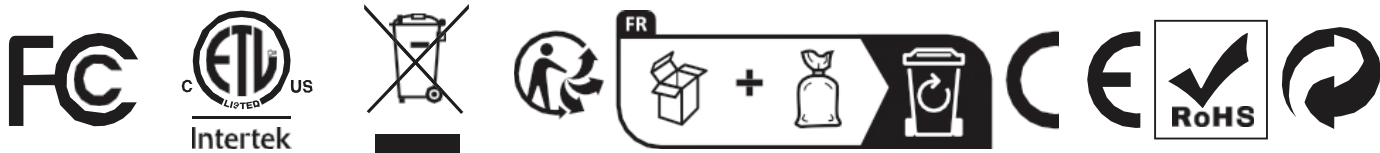

OBSAH

ÚVOD	01
BEZPEČNOSTNÉ POKYNY	01
Výstraha	01
Upozornenie	02
ŠPECIFIKÁCIE	03
OBSAH BALENIA	03
SCHÉMA PRODUKTU	04
PRÍPRAVA	05
Začíname	06
<i>Nabíte svoj nový Winny 200 (HJ1102P)</i>	06
<i>Spustíte svoj nový Winny 200 (HJ1102P)</i>	07
<i>Vyčistíte filter</i>	08
Ako nastaviť čistiacu dráhu	09
<i>Odskrutkujte nastaviteľné kolieska</i>	09
<i>Resetujte kombinovanú dráhu</i>	10
ÚDRŽBA A SKLADOVANIE	12
Upozornenie	12
PRÍRUČKA NA ODSTRÁNENIE PORÚCH	13
Často kladené otázky	14
ZÁRUKA	14
Winny ZÁKAZNÍCKY SERVIS	15

ÚVOD

Ďakujeme, že ste si vybrali produkty WINNY POOL CLEANER, vaša podpora pre nás znamená veľa. Naším cieľom je neustále poskytovať najlepšie riešenia, ktoré vás oslobodia od čistenia bazénu a umožnia vám užívať si čas s rodinou.

Robotický čistič bazénov WINNY POOL CLEANER je určený na to, aby vám poskytoval vysokú účinnosť, nízku spotrebu energie, jednoduchú obsluhu a dôkladné čistenie bazénu.

Jeho jedinečný vzhľad a spoľahlivé funkcie, ako je aktivácia jedným tlačidlom, silné odsávanie a drhnutie, jemná filtrácia, inteligentná navigácia, diaľkové ovládanie a vysoká kompatibilita s rôznymi tvarmi bazénov a stavebnými materiálmi, vám zaručujú pohodlné, inteligentné a optimálne čistenie bazénu.

V prípade akýchkoľvek otázok nás neváhajte kontaktovať e-mailom alebo navštívte našu webovú stránku. Budeme veľmi radi, ak nám poskytnete svoje rady týkajúce sa nášho neustáleho zlepšovania.

BEZPEČNOSTNÉ POKYNY

Pred použitím čističa si pozorne prečítajte návod. Vaša bezpečnosť je najdôležitejšia. Prečítajte si návod a zariadenie používajte podľa pokynov. Spoločnosť WYBOT Co., Ltd. nezodpovedá za žiadne škody alebo zranenia spôsobené nesprávnym používaním.

Výstraha

Nedodržanie varovaní môže mať za následok vážne zranenia, úraz elektrickým prúdom alebo smrť.

1. Používajte iba príslušenstvo odporúčané alebo predávané spoločnosťou WYBOTICS Co., Ltd.
2. Po každom čistení vysušte nabíjací port. Vlhkosť v nabíjacom konektore môže spôsobiť úraz elektrickým prúdom.
3. Nenabíjajte čistič, keď je v prevádzke (indikátor svieti).
4. Používajte iba originálnu a autorizovanú nabíjačku. Nenabíjajte žiadne iné zariadenia pomocou tejto nabíjačky. Nesprávne používanie môže spôsobiť prehriatie alebo únik prevádzkovej kvapaliny z batérie.
5. Uistite sa, že elektrická zásuvka je chránená prúdovým chráničom (RCD) s hodnotou citlivosti 30 mA.
6. Aby ste sa vyhli úrazu elektrickým prúdom, nepoužívajte nabíjačku s poškodeným káblom.
7. Na pripojenie nabíjačky nepoužívajte predlžovačku.

8. Nikdy nedovoľte deťom, aby sa vozili na čističi alebo si s ním hrali ako s hračkou.
9. Nedovoľte deťom obsluhovať alebo udržiavať zariadenie.
10. Nevstupujte do bazéna, keď v ňom pracuje čistič.
11. Nikdy nevystavujte zariadenie vratkému prostrediu ani ho v ňom nenabíjajte.
12. Tesniace časti čističa smú demontovať iba licencovaní odborníci.
13. Nepoužívajte čistič, keď je v prevádzke filterácia bazéna.

Upozornenie

Nedodržanie pokynov uvedených v upozorneniach môže spôsobiť poškodenie zariadenia alebo zranenie osôb.

1. Pred prvým použitím zariadenie nabite.
2. Nevkladajte prsty medzi pohyblivé časti, ako napríklad pohyblivú dutinu závesu. Mohli by ste sa poraniť náhlým pohybom.
3. Nenabíjajte čistič nadmerne, pretože to skráti životnosť batérie.
4. Pred dlhodobým skladovaním (viac ako 6 mesiacov) čistič nabite, aby ste zachovali optimálnu životnosť batérie.
5. Ak zariadenie nebudete dlhší čas používať, rozmontujte ho. Nesprávne skladovanie môže spôsobiť poškodenie zariadenia.
6. Nezabudnite po každom použití umyť a vyčistiť filtračný kôš.
7. Čistič skladujte na chladnom a vetranom mieste, mimo priameho slnečného žiarenia alebo akéhokoľvek zdroja tepla.
8. Čistič bazénov používajte iba v nasledujúcich podmienkach:

Chlór	Max. 4 mg/l
pH	7,0 – 7,8
Teplota prostredia	5 - 35 °C
NaCl	Maximálne 5000 PPM

ŠPECIFIKÁCIE

Model	Winny 200 (HJ1102P)
Menovité pracovné napätie	11,1 V
Výkon	30 W
Pracovný cyklus	80 min
Menovité vstupné napätie nabíjačky	100–240 V
Menovitá vstupná frekvencia nabíjačky	50/60 Hz
Menovité výstupné napätie adaptéra	12,6 V
Menovitý výstupný prúd nabíjačky	1
Kapacita batérie	3200 mAh
Doba nabíjania	4 h
Max. veľkosť bazénu	60 m ²)
Filtračná kapacita	7,5 m ³ /h
Hustota filtra	Dvojúrovňová filtrácia
Rýchlosť pohybu	cca 16 m/min
Trieda IP	IPX8
Teplota vody v bazéne	10 °C – 35 °C
Teplota prostredia pri nabíjaní	5 °C – 35 °C
Max. hĺbka vody	2,5 m
Rozmery produktu	330 (dĺžka) x 308 (šírka) x 228 (výška) mm
Hmotnosť	3,3 kg
Skladovacia teplota	-20 °C až 45 °C, RH ≤ 75 %

OBSAH BALENIA

- 1 x čistič
- 1 x nabíjačka
- 1 x lopatka (Flipper)
- 2 x škrabky
- 1x hák na vyberanie
- 2x skrutky
- 1 x používateľská príručka

SCHÉMA VÝROBKU

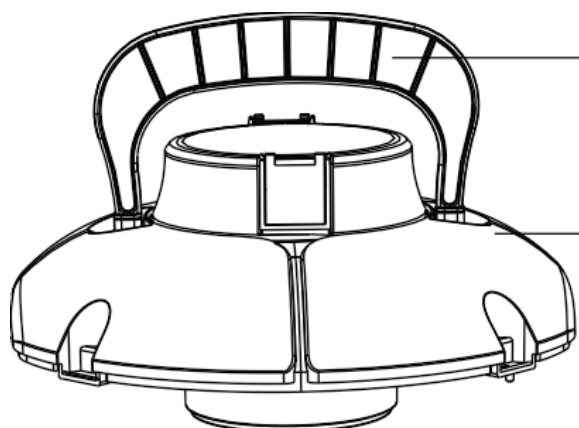

1 * Lopatka a rukoväť (Flipper)

2 * Horný kryt

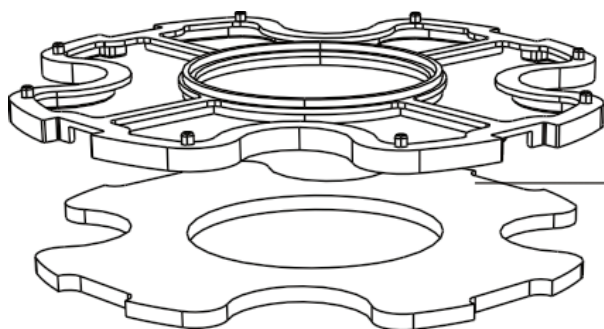

3

1 * Jemný filter (bavlnená pena)

Nepoužívajte ho, ak je bazén veľmi zaprášený, inak sa čistič veľmi ľahko zasekne.

Odporúčame používať ho na dennú údržbu bazéna.

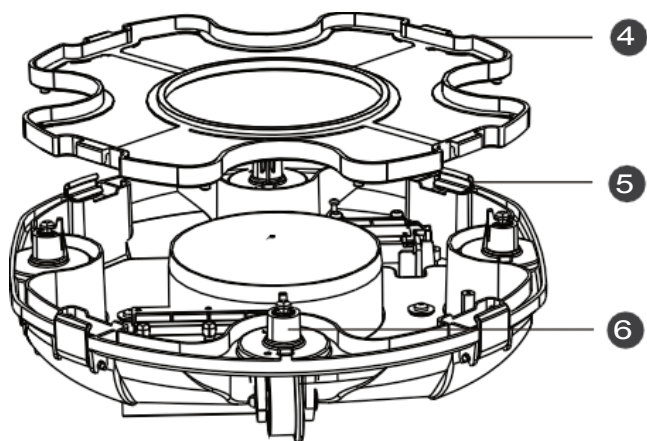

4

1 * 180 µm filter

Nezabudnite nainštalovať filter pred začatím čistenia bazéna.

4 * Upevňovacie spony

5

2 * Nastaviteľné kolieska

6

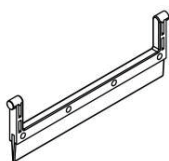

7

2 * škrabka

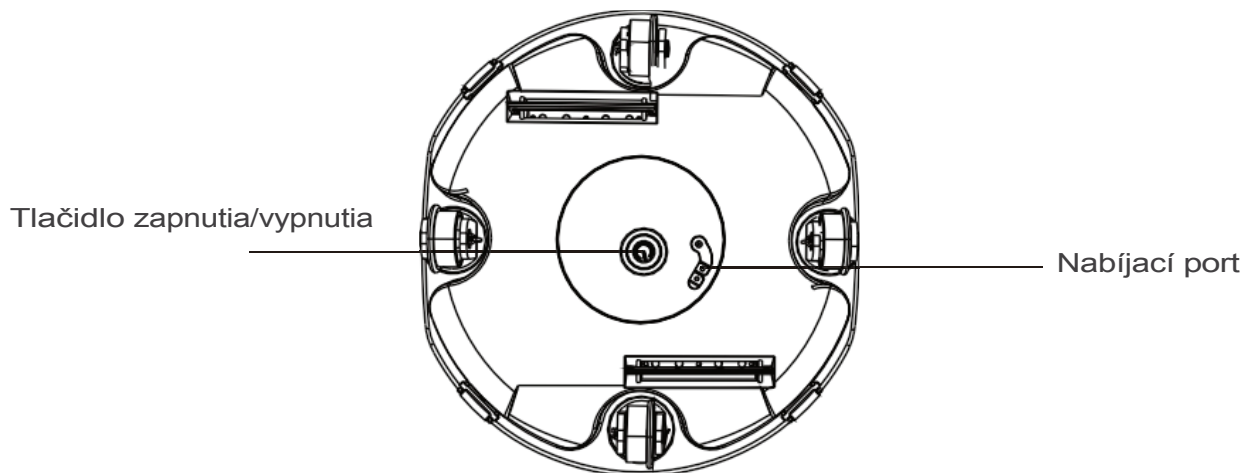

PRÍPRAVA

a. Pevne pripevnite priloženú lopatku pomocou dvoch skrutiek z oboch strán.

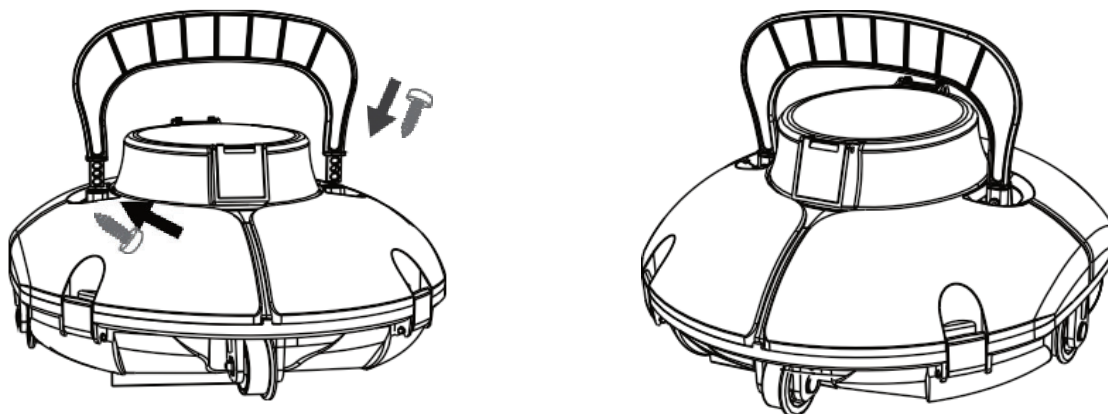

Poznámka

Tieto dva skrutky by ste mali vložiť v rôznych smeroch. Jedna by mala byť vložená z ľavej strany a druhá z pravej strany.

b. Na spodnú časť nainštalujte priložené škrabky, aby ste zvýšili čistiacu schopnosť.

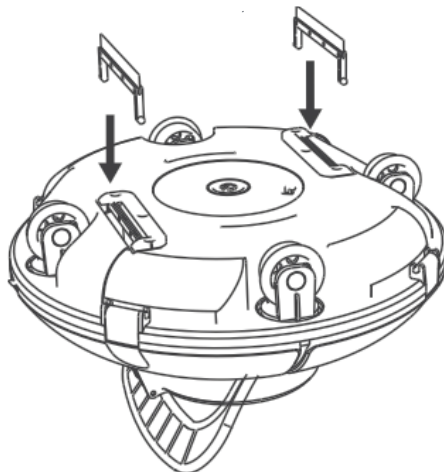

Začíname

Nabíte svoj nový Winny 200 (HJ1102P)

Zariadenie má lítium-iónovú nabíjateľnú batériu, ktorú je potrebné nabiť pred prvým použitím a keď je batéria slabá. Nabíjací port sa nachádza na spodnej strane zariadenia.

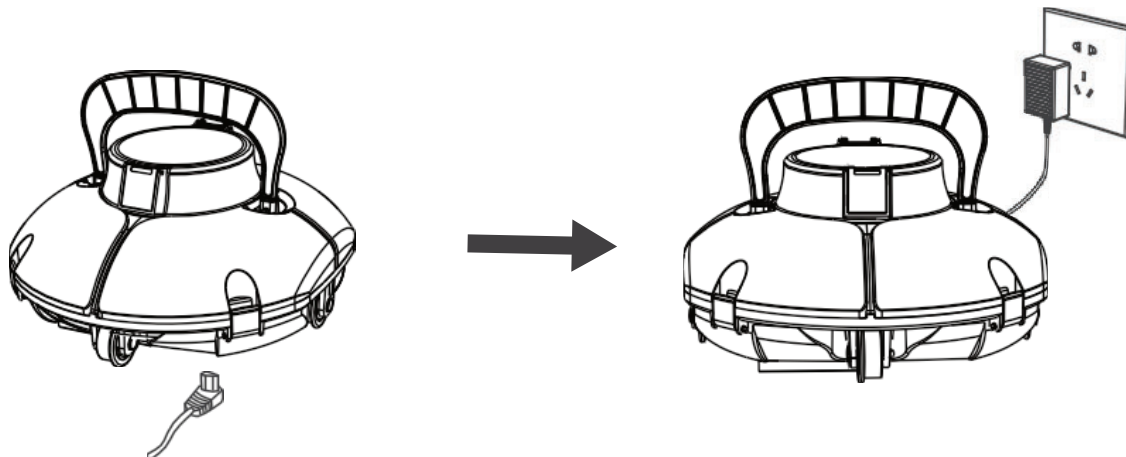

1. Pre vašu bezpečnosť je potrebné pred nabíjaním dôkladne skontrolovať, či je zariadenie vypnuté a nabíjací port je suchý.
2. Aby ste znížili riziko požiaru, počas nabíjania nechajte zariadenie a adaptér mimo dosahu priameho slnečného žiarenia alebo vody.

Poznámka:

1. Pri nabíjaní by ste mali zabezpečiť, aby bolo vaše zariadenie vzdialené najmenej 3 m od okraja bazéna.
2. Teplota okolitého prostredia by mala byť medzi 0 °C a 35 °C s relatívnou vlhkosťou medzi 5 % a 95 %.

Ak ste po prvom použití nainštalovali flipper, po zasunutí konektora musí čistič stáť kolieskami smerom dole. V opačnom prípade sa môže flipper poškodiť.

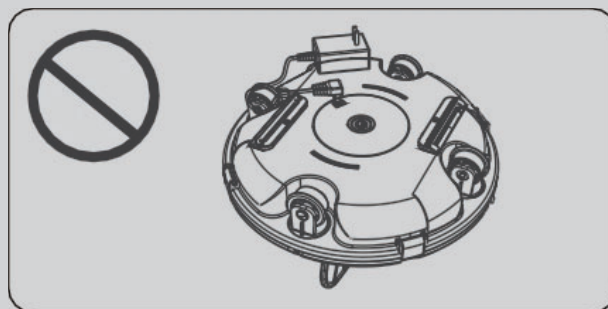
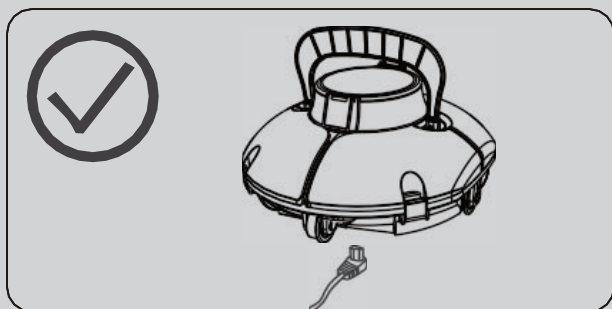

Na adaptéri je umiestnený indikátor, ktorý zobrazuje červenú ● a zelenú ● farbu. Farba indikátora zobrazuje stav nabitia batérie.

Farba	Indikácia
● Nabíjanie	Nabíjanie prebieha
● Nabíjanie dokončené	Batéria je nabitá

Spustíte svoj nový Winny 200 (HJ1102P)

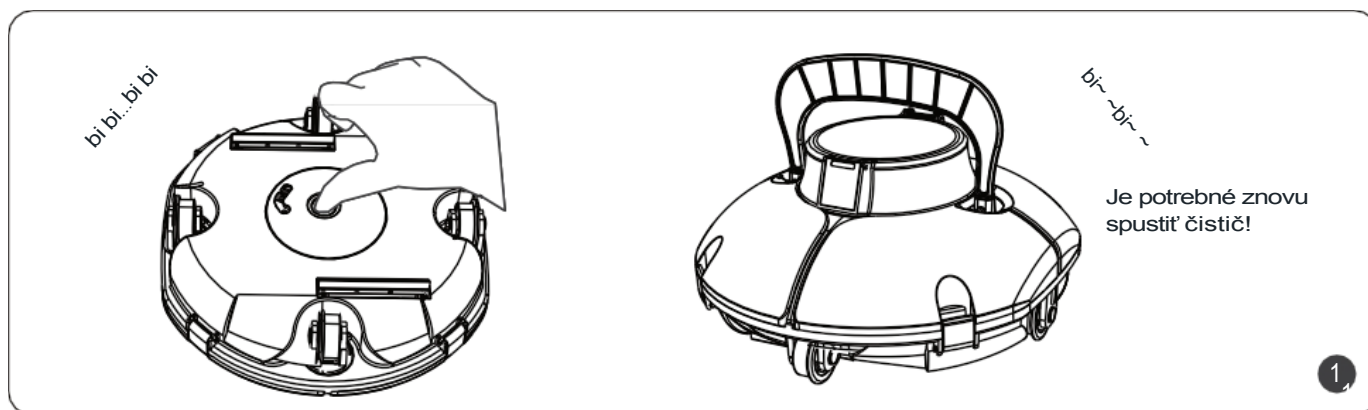

Zapnite zariadenie a vložte ho do bazéna do 3 minút. Ak prekročíte 3 minúty, zariadenie bude vydávať nepretržité pípanie, potom by ste mali zariadenie reštartovať.

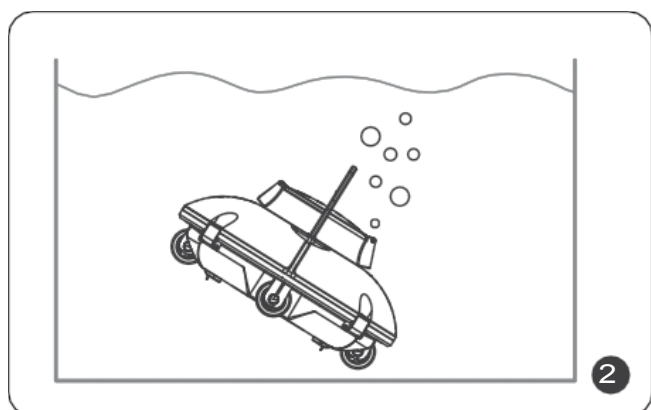

Držte zariadenie za rukoväť, vložte ho vertikálne do bazéna a úplne ho ponorte.

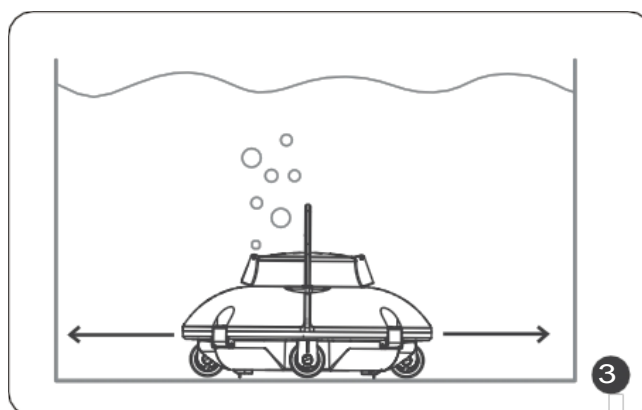

Po 5 sekundách automatickej kalibrácie je zariadenie pripravené na čistenie.

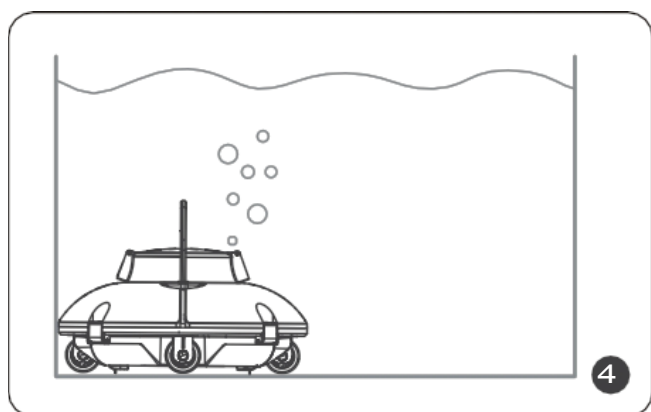

Po dokončení čistenia alebo pri nízkom stave batérie sa zariadenie automaticky presunie k stene a zastaví sa.

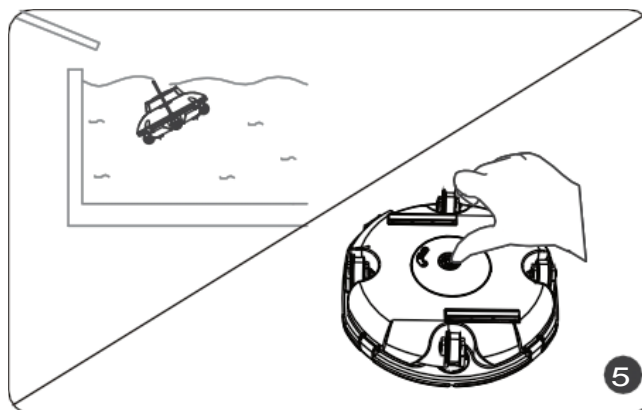

Vložte priložený háčik do tyče na bazén a vytiahnite čistič z bazéna. Nezapodnite zariadenie vypnúť.

Vykonajte čistenie filtra

Po každom použití je potrebné vyčistiť filtračnú vaničku. Pred otvorením horného krytu sa uistite, že je zariadenie vypnuté.

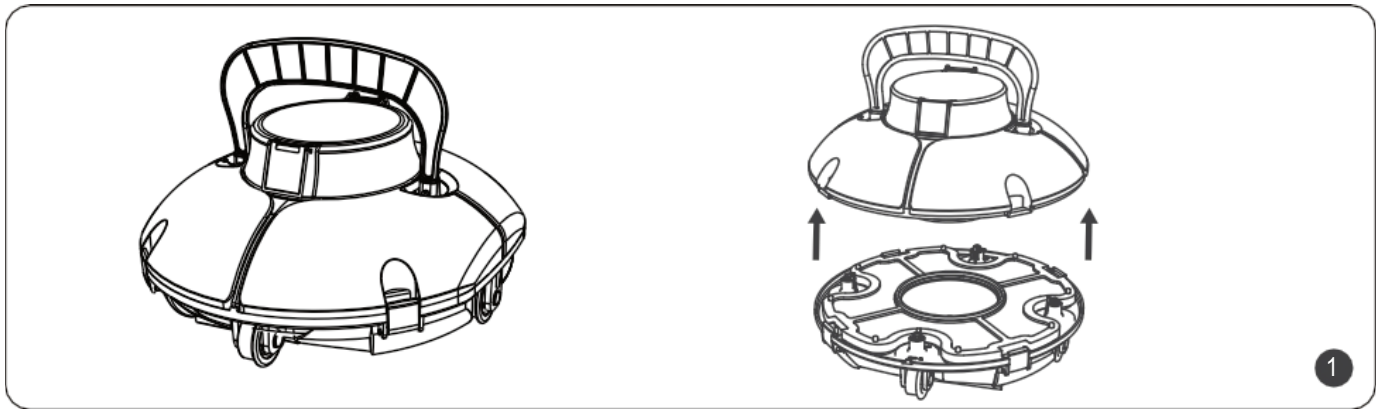

Odopnite upevňovacie prvky krytu a odstráňte horný kryt z čističa.

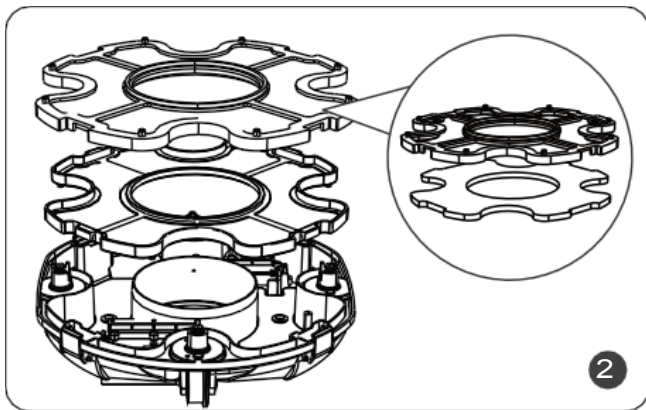

Vyberte všetky filtračné vaničky.

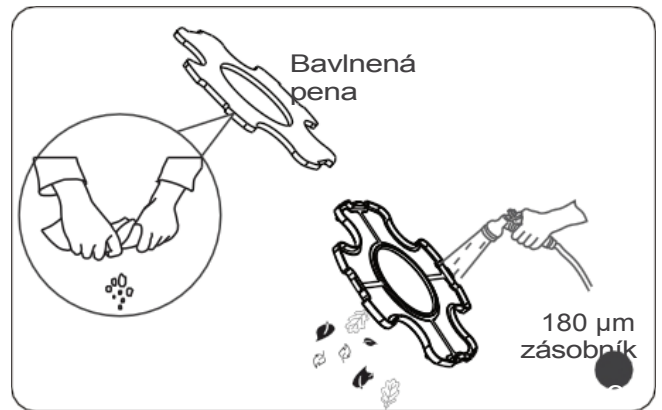

Opláchnite všetky nečistoty a zvyšky.

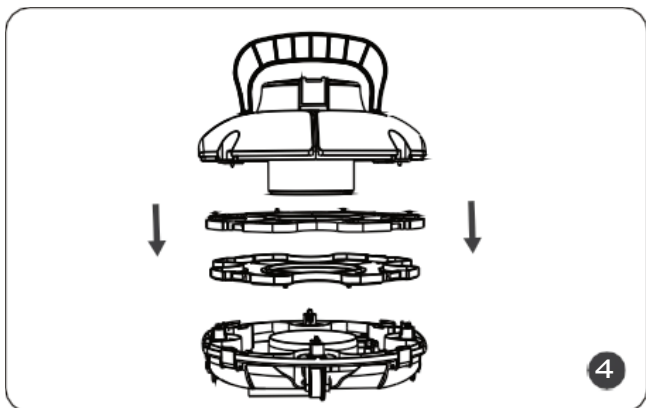

Znovu zmontujte čistič podľa uvedeného postupu.

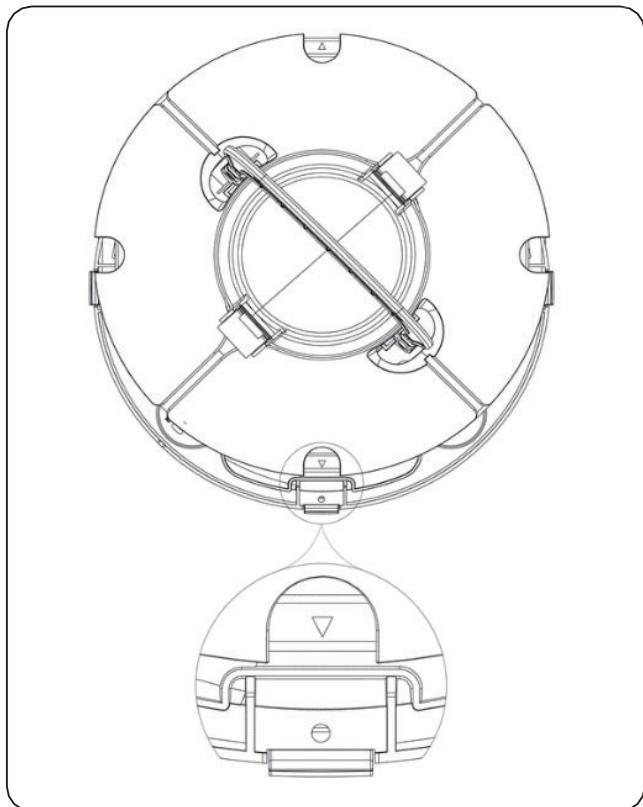

Pri upevňovaní horného krytu a podvozku sa zameriavajte na smer inštalácie, ako je znázornené na ľavom obrázku: uistite sa, že poloha šípky označená na západke krytu je zarovnaná s polohou otvoru, a vložte čap na hornom kryte do otvoru.

Poznámka:

Najskôr sa uistite, že kolíky na hornej spony sú zarovnané s otvormi. Ak kolíky hornej spony nezapadnú do otvorov spony šasi pri upevňovaní horného krytu, môže dôjsť k ich poškodeniu, čo ovplyvní čistenie.

Ako nastaviť trasu čistenia

Ak má váš bazén nepravidelný tvar alebo nie ste spokojní s predvoleným vzorom čistenia, môžete zmeniť smer nastavovacích koliesok, aby bolo čistenie efektívnejšie.

Odpojte nastaviteľné kolieska zariadenia.

Na prednej a zadnej strane podvozku sú viditeľné dve sady kolies s označením A, B, C a D. Na stonke kolesa je viditeľná zasunutá západka. Túto západku môžete podržať a zatlačiť dovnútra, čím sa sada koliesok dá vybrať.

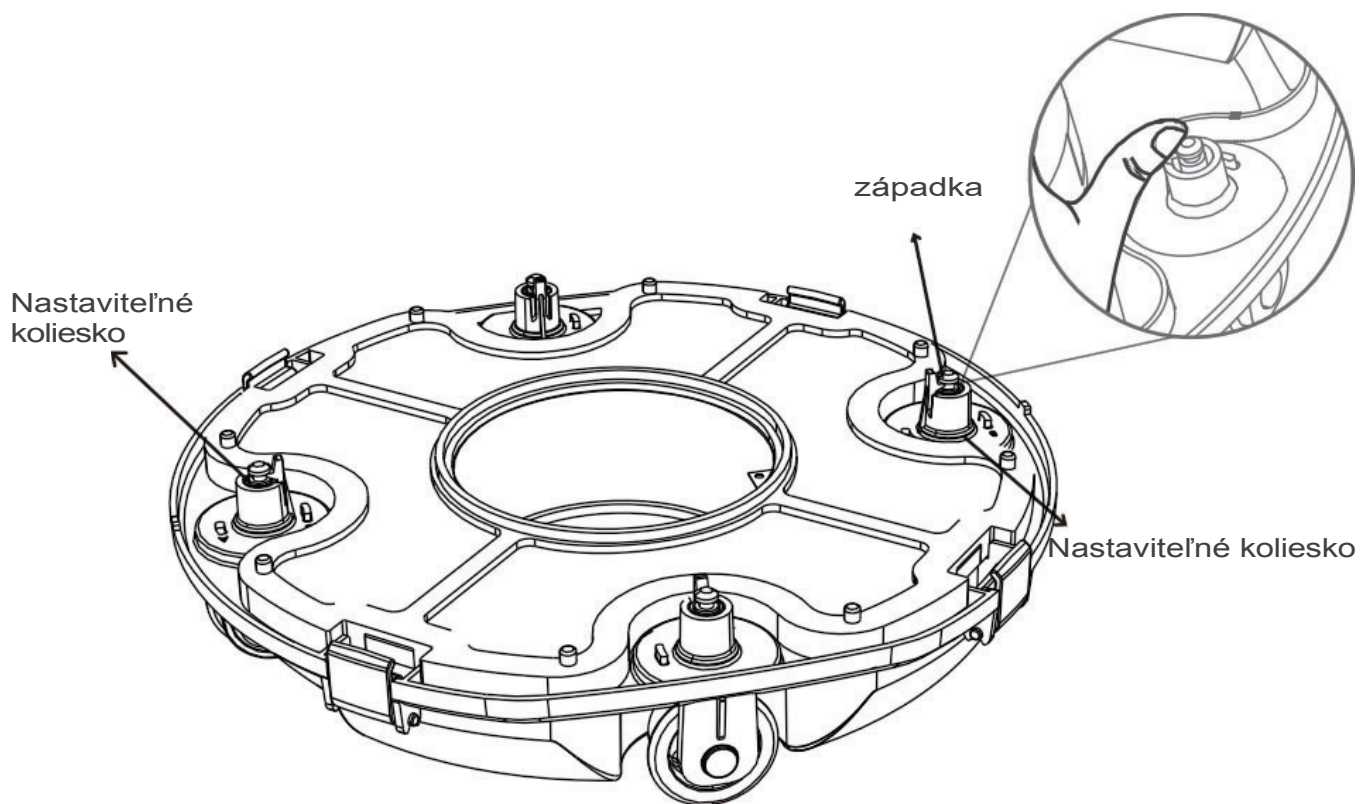

Resetovanie kombinácie dráhy čistenia

Vložte obmedzovací trň na súprave kolies do otvorov označených A/B/C/D a nastavte čistiacu dráhu.

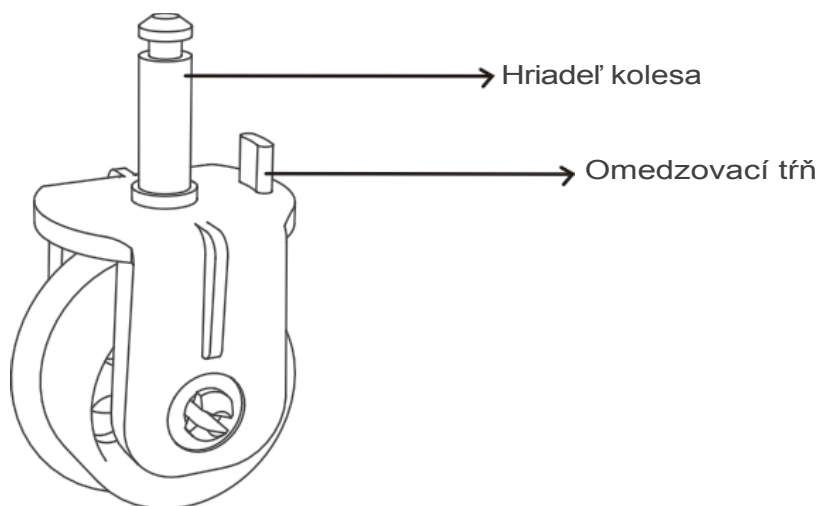

Nižšie sú uvedené kombinácie nastaviteľných kolies a scenáre ich použitia, ktoré môžete použiť ako referenciu.

Kombinácia	Príklad použitia
A – C	Predvolené nastavenie (vhodné pre väčšinu bazénov)
B – C	Menší uhol odrazu v porovnaní s „A – C“
A – B	Pre bazény s okrúhlym tvarom

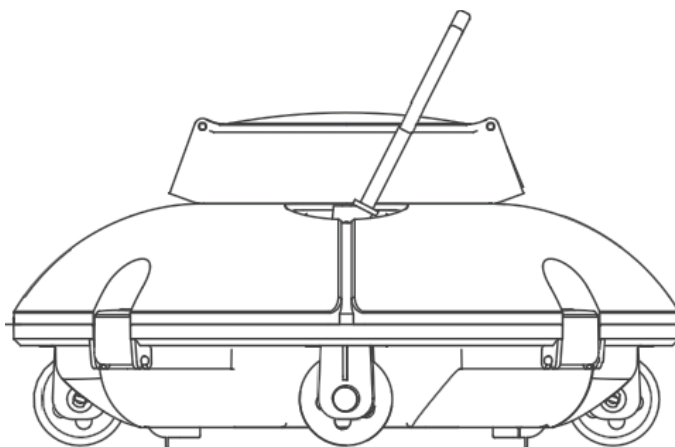

Napríklad: kombinácia B-A



Upozornenie

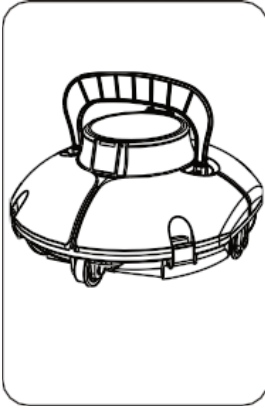

Aby ste zachovali dobrý výkon čističa, postupujte podľa nasledujúcich krokov pri jeho skladovaní.

- a) Uistite sa, že je zariadenie vypnuté.
- b) Vysušte čistič a filtračný kôš.
- c) Batériu úplne nabite.
- d) Čistič skladujte na chladnom a vetranom mieste, mimo dosahu priameho slnečného žiarenia, zdrojov tepla a mrazu, pri okolitej teplote medzi 5 °C a 45 °C.
- e) Čistič nabíjajte každé tri mesiace, aby ste zaistili optimálnu životnosť batérie.

Poznámka:

Ak vaše zariadenie nefunguje po dlhodobom nízkom stave batérie alebo po vypnutí, kontaktujte popredajný tím a požiadajte o pomoc. Pre vašu bezpečnosť sa nepokúšajte zariadenie rozobrať bez súhlasu výrobcu alebo predajcu.

ODSTRAŇOVANIE PROBLÉMOV

Ak informácie uvedené v sprievodcovi riešení problémov nedokážu vyriešiť váš problém, pošlite nám e-mail s prosbou o pomoc.

Symptóm	Možná príčina	Riešenie
Po zapnutí čistič vydáva akustický signál, alebo sa neotáča obežné koleso	Vybitá batéria	Nabite batériu
	Vnútoraná porucha	Kontaktujte servis
Čistič stále vydáva akustický alarm, alebo sa neotáča obežné koleso ani po úplnom ponorení do vody	Zaseknutý flipper	Vyberte čistič z bazéna a skúste ručne otočiť flipper alebo kontaktujte servis.
	Flipper sa nemôže postaviť, keď čistič dosadne na stenu bazéna.	Skúste ručne prekonať zaseknutý stav.
Flipper sa môže postaviť, keď sa čistič dotkne steny, ale čistič nemôže cúvať	Vodný kanál je zaseknutý	Skúste ručne prekonať zaseknutý stav
Indikátor nabíjačky nefunguje	Nabíjačka je poškodená	Kontaktujte popredajný servis.
Čistič nemá plné pokrytie podlahy	Nesprávny uhol kolies	Nastavte polohu koliesok (pozrite si časť <i>Ako nastaviť čistiacu dráhu</i>)
	Špeciálny tvar bazéna	Nastavte polohu koliesok (pozrite si časť <i>Ako nastaviť čistiacu dráhu</i>)
	System cirkulácie vody v bazéne je zapnutý	Vypnite systém cirkulácie vody v bazéne

Často kladené otázky

Otázka	Dôvod	Riešenie
Na nabíjačke nesvieti kontrolka	Nabíjačka alebo kontrolka je vadná	Vymeňte nabíjačku za novú
Kontrolka na nabíjačke bliká	Nabíjačka alebo kontrolka sú poškodené	Vymeňte nabíjačku za novú
Po úplnom nabití nezanie pípnutie	Vnútorý hnací mechanizmus je poškodený	Vymeňte vnútorý hnací mechanizmus alebo stroj
Pri dosiahnutí steny sa nezapne spätný chod	Zaseknutý mechanizmus alebo porucha senzora	Vymeňte vnútorý hnací mechanizmus alebo stroj
Poškodené univerzálne koleso	Náraz do steny bazéna alebo nesprávne používanie	Vymeňte nové univerzálne koleso
Zlomená západka/spona/klip	Chyba pri inštalácii alebo použitie nadmernej sily	Vymeňte západku/sponu/klip za novú
Poškodený čistič prívodu vody	Chyba pri inštalácii alebo použitie nadmernej sily	Vymeňte nový čistič prívodu vody

ZÁRUKA

1. Čističe bazénov WINNY POOL CLEANER boli skontrolované a licencované na predaj v súlade s miestnymi predpismi.
2. Záručná doba na motor, batériu a dosku plošných spojov je dva (2) roky od dátumu zakúpenia. Spotrebné diely, vrátane filtračného koša, kefy, koliesok atď., nie sú zahrnuté v záruke.
3. Záruka sa vzťahuje len na pôvodných kupujúcich a neplatí pre ďalší predaj ani žiadny iný druh prevodu.
4. Akékoľvek poškodenia zariadenia spôsobené nesprávnym používaním, neoprávnenou opravou alebo demontážou nie sú kryté zárukou spoločnosti WYBOTICS Co.
5. Pri akejkoľvek reklamácií alebo oprave v záručnej dobe je potrebné predložiť nadobúdaciú faktúru.

Vzhľadom na potrebu neustáleho zlepšovania produktov sa produkty uvedené v príručke môžu líšiť od skutočných produktov a spoločnosť WYBOTICS Co., Ltd. si vyhradzuje právo aktualizovať produkty.

Ak počas používania narazíte na akékoľvek problémy, kontaktujte popredajný tím. Pre viac informácií kontaktujte webovú stránku WINNY POOL CLEANER www.wybotics.com.

Poskytujeme popredajný servis len pre produkty, ktoré boli predané autorizovanými distribútormi spoločnosti WINNY POOL CLEANER. Ak ste si zariadenie zakúpili inde, obráťte sa v otázkach vrátenia a záruky na svojho predajcu.

ZÁKAZNÍCKA PODPORA WINNY POOL CLEANER

V PRÍPADE AKÝCHKOLVEK PROBLÉMOV ALEBO OTÁZOK K PRODUKTU, ALEBO PREDTÝM, AKO VÁŠ PRODUKT ODOVZDÁTE NA REKLAMÁCIU, KONTAKTUJTE NAŠU ZÁKAZNÍCKU PODPORU.

NÁŠ TÍM ZÁKAZNÍCKEJ PODPORY ZODPOVIE NA VAŠE DOTAZY
DO JEDNÉHO PRACOVNÉHO DŇA.

ZÁKAZNÍCKA SLUŽBA WINNY POOL CLEANER:

E-mail: support@winnypoolcleaner.com Tel.:

1-888-986-8009